

HELICOIDALE MUURVENTILATOREN

Reeks HXM



Configuratie type HXM-400

Helicoidale ventilator uit plaatstaal, beschermd door een **anti-corrosie polyesterverf**, monofasige motor 230V-50 Hz, uit geïnjecteerd aluminium, regelbaar IP 40, klasse B, met **aansluitkabel** inbegrepen en rotor geplaatst op **trillingsdempende rubbers** (1).

(1) Type HXM-400, motor met externe rotor, IP 44, klasse F, met kogellagers, thermische zelfherstellende zekering en aansluitdoos met condensator. Zonder aansluitkabel.

Andere gegevens

Luchtrichting motor-vleugel (A).

HXM

Helicoidale muurventilatoren

Aansluitkabel inbegrepen



Motor beschermd tegen corrosie door een polyestercoating
Aansluitkabel inbegrepen
(uitgezonderd type 400)

Type HXM 400 met aansluitdoos



Kunststof aansluitdoos met ingebouwde condensator

TOEPASSINGEN



Fabrieken



Werkplaatsen



Commerciële lokalen



Horeca



Magazijnen

Technische gegevens

Het is aan te raden om de elektrische gegevens (spanning, frequentie, enz.) op het signalisatieplaatje te controleren met de overeenkomstige installatie.

Type	Snelheid (tr/min.)	Maximaal opgenomen vermogen (W)	Maximaal opgenomen stroom (A)	Maximaal debiet (m ³ /h)	Geluidsniveau (dB(A))	Gewicht (kg)
HXM-200	1300	32	0,22	500	36	1,7
HXM-250	1300	46	0,31	900	42	2,5
HXM-300	1300	64	0,47	1400	48	3,1
HXM-350	1300	65	0,50	1800	53	4,4
HXM-400	1100	200	1,80	3400	57	7,3

Afmetingen (mm)

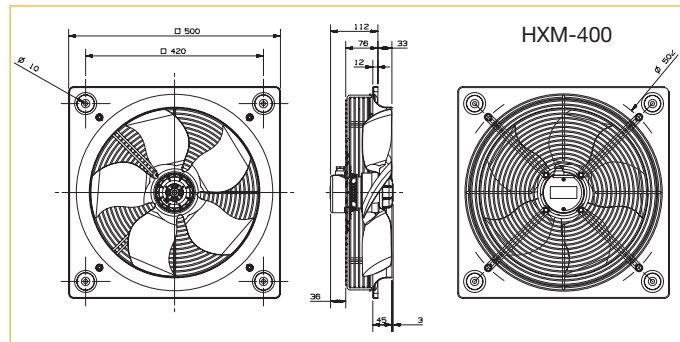
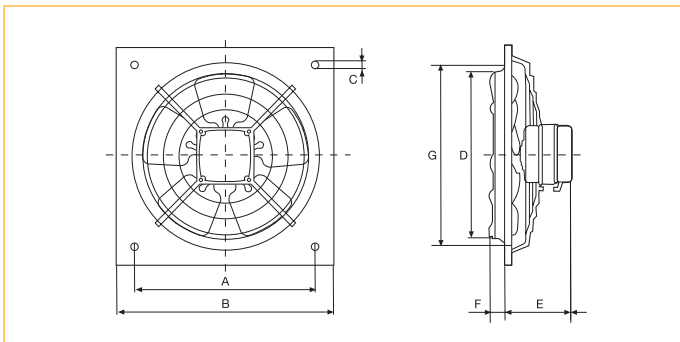

Type	A	B	Ø C	Ø D	E	F	Ø G
HXM-200	222	266	9	205	85,5	19	211
HXM-250	275,5	333	9	255	92,5	31	261
HXM-300	336,5	400	10,5	305	92,5	35,5	311
HXM-350	390	465	10,5	361	105,5	34,5	371

Curves

- Q = debiet in m³/h en m³/s.
- Pe = statische druk in mmwk of pa.
- Normale droge lucht aan 20 °C en 760 mmHg.
- Testen uitgevoerd in samenspraak met de normen UNE 100-212-89 BS 848, Deel 1; AMCA 210-85 en ASHRAE 51-1985.

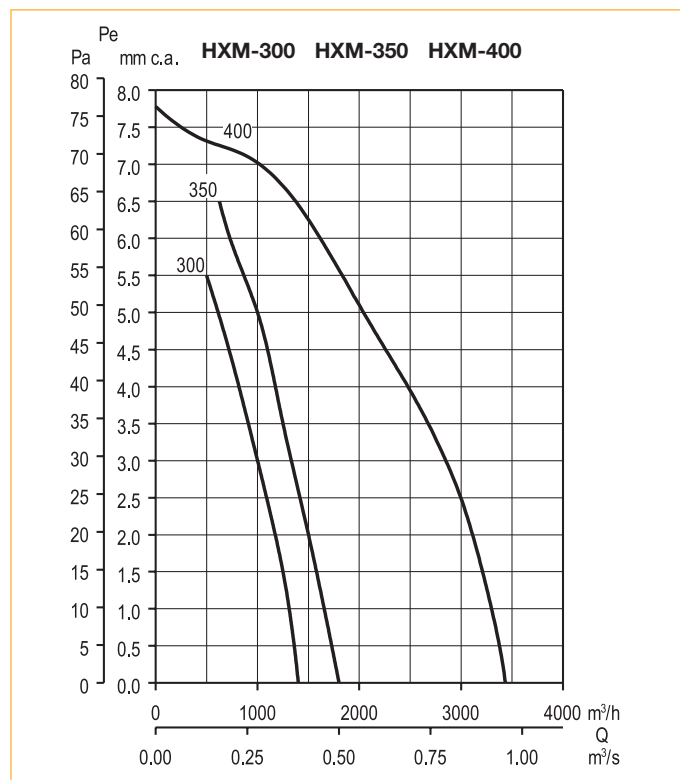
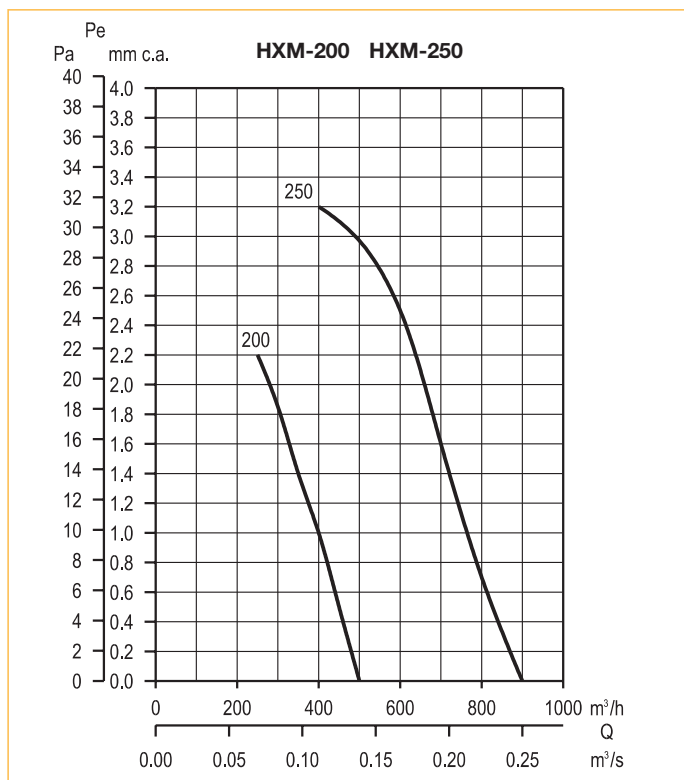

Montagetoebehoren



Type	Overdrukklepven	
	Kunststof	Metaal
HXM-200	PER - 200 W	PER - 250 CN
HXM-250	PER - 250 W	PER - 250 CN
HXM-300	PER - 355 W	PER - 355 CN
HXM-350	PER - 355 W	PER - 355 CN
HXM-400	PER - 400 W	PER - 400 CN

Electrische toebehoren



REB
Electronische spanningsregelaar.



RMB
Monofasige transformatorregalaars.

■ Electrisc schema HXM

