

VENTILATEURS PORTABLES

Série COMPACT PBB / PBT



Ventilateurs hélicoïdes tubulaires portables, avec carcasse traitée anti-corrosion par une peinture polyester, hélice en plastique renforcée de fibres de verre équilibrée dynamiquement et moteur monophasé (PBB) ou triphasé (PBT), **IP65**, Classe F, protection thermique incorporée et boîte à bornes avec interrupteur hors du flux d'air, contenant le condensateur pour les modèles monophasés.

Moteurs

Réglables.

Tension d'alimentation

Monophasés 230V-50Hz

Triphasés 230/400V-50Hz ou 400V-50Hz

(Voir les caractéristiques)

Moteurs

Sens de l'air Hélice-Moteur (flux B).

APPLICATIONS



Séchage



Refroidissement de machines

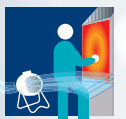

Ventilation postes de travail

Embouchure aérodynamique



Le **design aérodynamique** de l'embouchure assure un jet d'air **optimal**.

Boîte à bornes ignifugée



Boîte à bornes avec interrupteur, montée sur la volute, construite en plastique ignifugé V0 (**contenant le condensateur** pour les modèles monophasés).
Presse-étoupes PG-11

Hélice équilibrée dynamiquement



Hélice équilibrée dynamiquement, selon la norme ISO 1940, pour **réduire le bruit** et éviter les vibrations

Caractéristiques techniques

Il est important de vérifier si les caractéristiques techniques (voltage, intensité, fréquence, etc.) indiquées sur la plaque signalétique du ventilateur sont compatibles avec celles de l'installation.

MONOPHASE	TRIPHASE	Vitesse de rotation (t/mn.)	MONOPHASE		TRIPHASE		Débit maximum (m ³ /h)	Niveau de pression sonore (dB(A))	Poids (kg)	
			Puis. abs. max. (W)	Intensité maximum (A)	Puis. abs. maximum (W)	Intensité maximum (A)				
PBB/4-315	PBT/4-315	1300	100	0,6	150	0,59	0,34	2250	54	13,5
PBB/4-400	PBT/4-400	1200	340	1,6	300	1,40	0,80	5200	60	20
PBB/4-450	PBT/4-450	1290	480	2,3	500	1,70	1	6700	65	26
PBB/4-560	PBT/4-560	1250	980	4,9	1210	3,90	2,30	12300	71	39
PBB/4-630	PBT/4-630	1200	1700	7,60	1600	4,84	2,80	16450	74	40

Dimensions (mm)

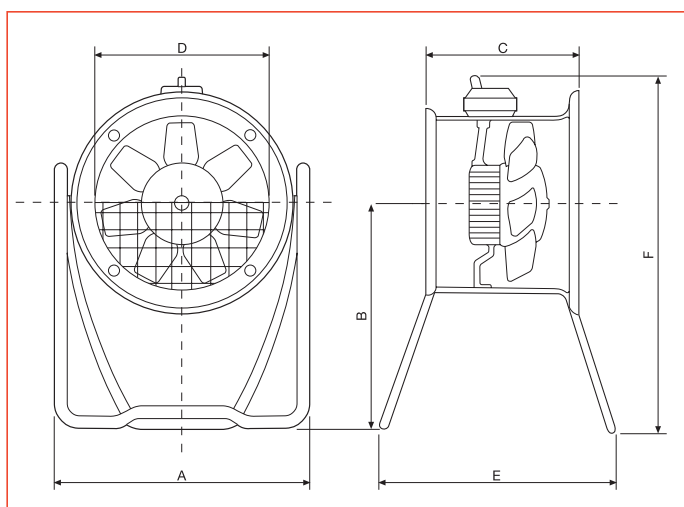

Modèle	A	B	C	ø D	E	F
315	439	400	211	315	470	642
400	600	557	227	400	560	841
450	650	616	237	450	560	925
560	780	473	307	560	500	837
630	890	750	307	630	840	1149

Accessoires électriques



REB
Régulateurs électroniques
monophasés



RMB
Variateurs autotransformateurs
monophasés ou triphasés

Courbe du flux d'air

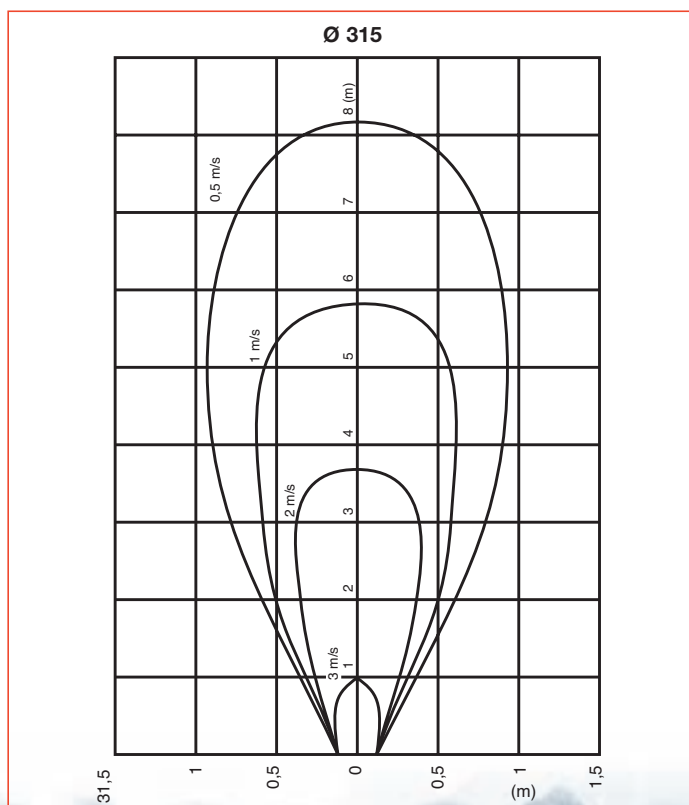

Courbes du flux d'air

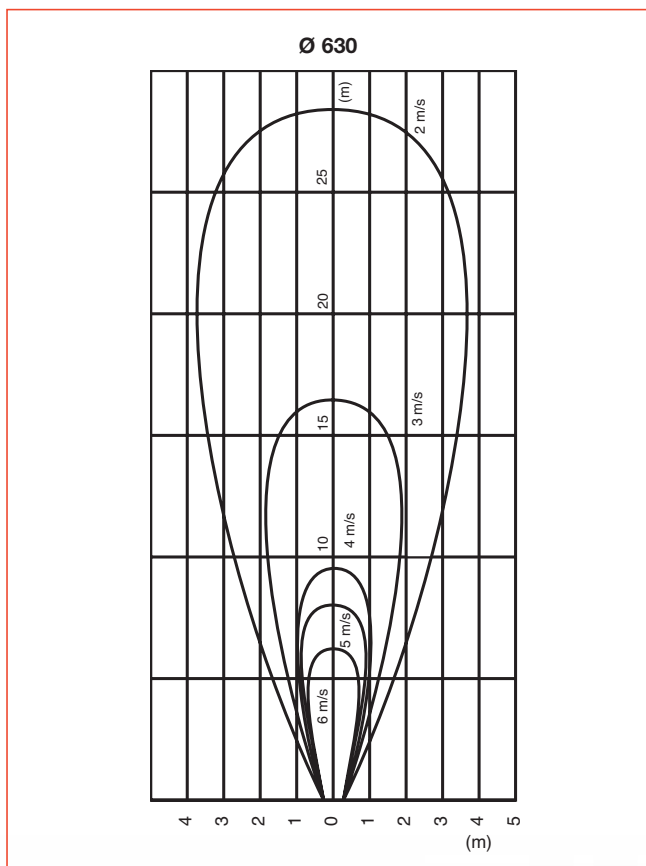
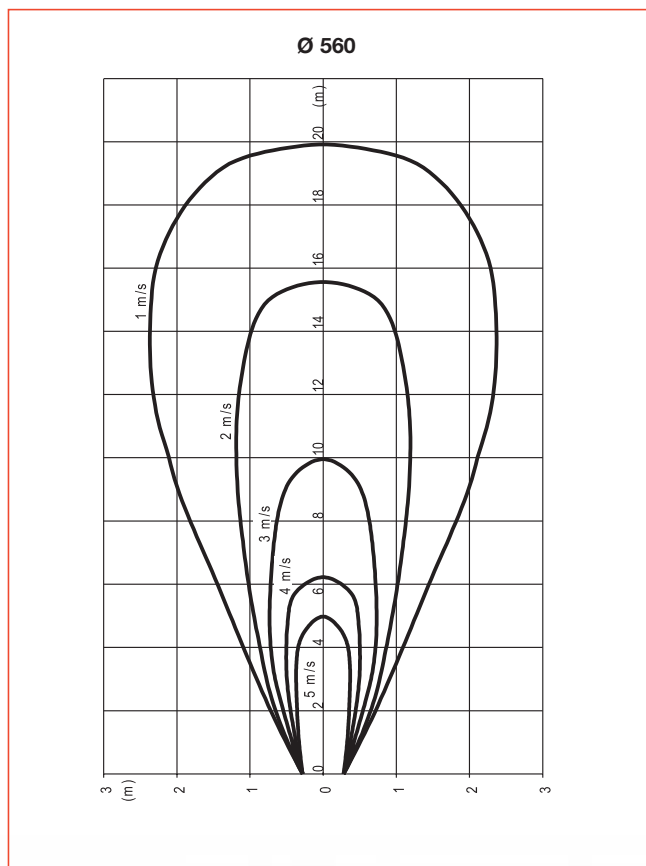
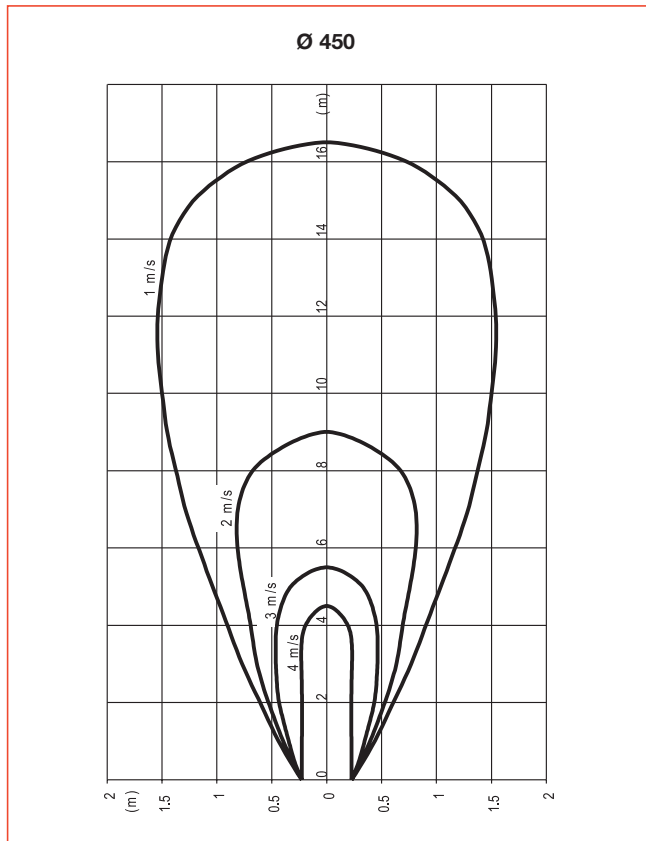
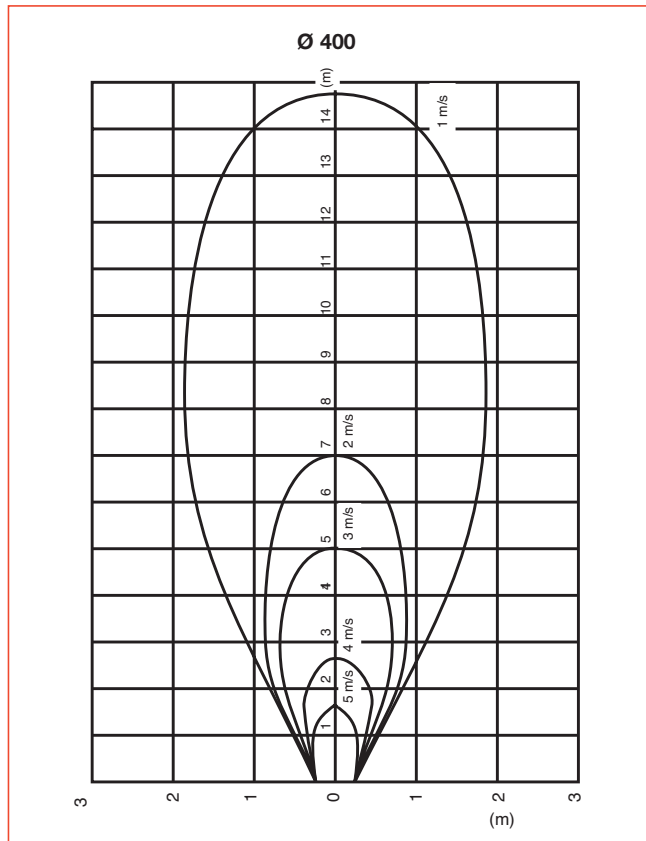

■ Schéma électrique PBB - PBT

