

# CAISSONS DE VENTILATION AUTO NETTOYANTS POUR 400°C/2H

## Série CHAT



Homologués  
selon norme  
EN12101-3



Caissons de ventilation étanches, **avec système de drainage** pour **transfert d'air à 400°C/2H**, fabriqués en acier galvanisé, avec isolation acoustique ininflammable (MO) en fibre de verre **ventilateur centrifuge monté sur silent-blocs**, turbine centrifuge à aubes **inclinaées vers l'arrière**, équilibrée dynamiquement, **directement accouplé sur l'axe moteur**, triphasé IP 54, **Classe F**, pouvant fonctionner en continu (S1) ou en cas d'urgence (S2).

### Moteurs

De 4 ou 6 pôles, selon les versions

Tension d'alimentation

Triphasé 230/400V-50Hz

Triphasé 400V-50Hz (Modèle 800)

(voir tableau des caractéristiques)

Moteur uniquement réglable par variateur de fréquence.

### Roue à aubes inclinées vers l'arrière

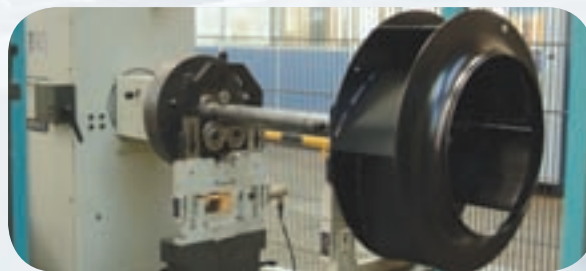

Roue à aubes inclinées vers l'arrière, qui évitent l'adhérence de la poussière, équilibrée dynamiquement

### Moteur homologué S1 et S2



Le moteur de 400°C/2h est homologué pour fonctionner en continu (S1) ou en cas d'urgence (S2)

### Caisson étanche

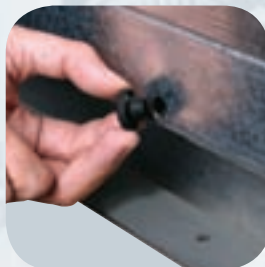

Les joints caoutchouc garantissent l'étanchéité. Le drainage permet l'évacuation des eaux de condensation

### Bas niveau sonore

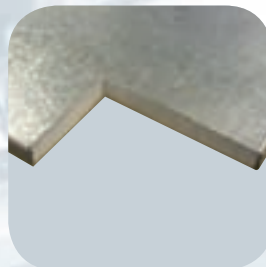

Épaisse isolation de fibre de verre MO, qui réduit sensiblement le bruit

## APPLICATIONS



Parkings



Cuisines



## CONFIGURATIONS

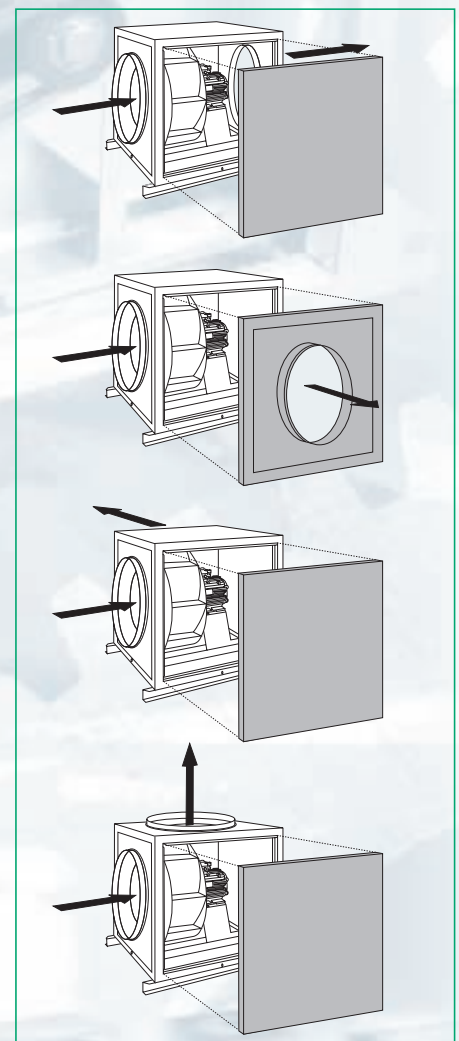

### Montage facile



Les ancrages permettent un montage facile au sol ou suspendu

### Supports anti vibrations



Les supports anti vibrations sont inclus et évitent la transmission de bruit dans l'installation

### Robustesse



Finition de qualité avec des renforts en aluminium, qui garantissent la robustesse

## ■ Caractéristiques techniques

Il est nécessaire de vérifier que les caractéristiques électriques (voltage, intensité, fréquence, etc.) du moteur qui sont sur la plaque signalétique sont compatibles avec celles de l'installation.

Type	Vitesse nominale absorbée tr/mn	Puissance maximum absorbé kW	Courant maximum ouïe libre (A) à 400 V	Débit maximum (m³/h)	Niveau de pression sonore (dB(A) à 1,5 m)			Poids (kg)
					soufflage	aspiration	rayonné	
<b>MOTEUR TRIPHASE 4 POLES</b>								
CHAT/4-560	1475	2,2	4,6	8800	76	75	60	185
<b>MOTEUR TRIPHASE 6 POLES</b>								
CHAT/6-560	960	0,9	2,9	5700	67	65	53	185
CHAT/6-630	975	1,5	3,8	10000	69	69	53	200
CHAT/6-710	965	2,5	6,3	14000	74	72	58	215
CHAT/6-800	975	3,9	8,1	17100	78	76	59	229

## ■ Caractéristiques acoustiques

Spectres de puissance sonore en dB(A) par bande de fréquence en (Hz)

Type		63 Hz	125 Hz	250 Hz	500 Hz	1000 Hz	2000 Hz	4000 Hz	8000 Hz
CHAT/4-560	soufflage	59	74	81	84	88	80	70	63
	aspiration	67	69	72	76	89	81	69	62
	rayonné	59	64	63	61	73	62	53	47
CHAT/6-560	soufflage	50	65	72	75	79	71	61	54
	aspiration	56	66	71	75	74	71	64	54
	rayonné	49	61	63	60	58	52	48	39
CHAT/6-630	soufflage	62	68	74	79	81	71	64	52
	aspiration	65	66	68	78	82	70	63	61
	rayonné	56	59	58	62	64	49	46	44
CHAT/6-710	soufflage	62	69	75	79	87	72	66	58
	aspiration	69	70	73	81	85	73	67	60
	rayonné	61	64	63	66	68	53	50	44
CHAT/6-800	soufflage	65	73	76	81	92	76	70	64
	aspiration	69	72	75	83	89	76	70	64
	rayonné	60	65	65	67	71	55	52	47

## ■ Dimensions (mm)

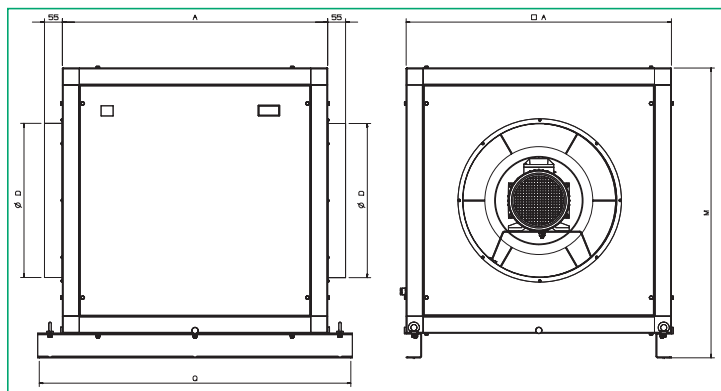

Modèle	A	M	D	Q
560	860	840	500	1020
630	920	1000	630	1080
710	980	1060	630	1140
800	1037	1117	710	1197

## Courbes caractéristiques

- Q = débit en m<sup>3</sup>/h et m<sup>3</sup>/s
- P = Pression statique en mmCE et Pa.
- Air sec normal à 20 °C et 760 mm Hg.
- Essais en accord avec BS 848, Part 1; AMCA 210 - 85 et ASHRAE 51-1985.

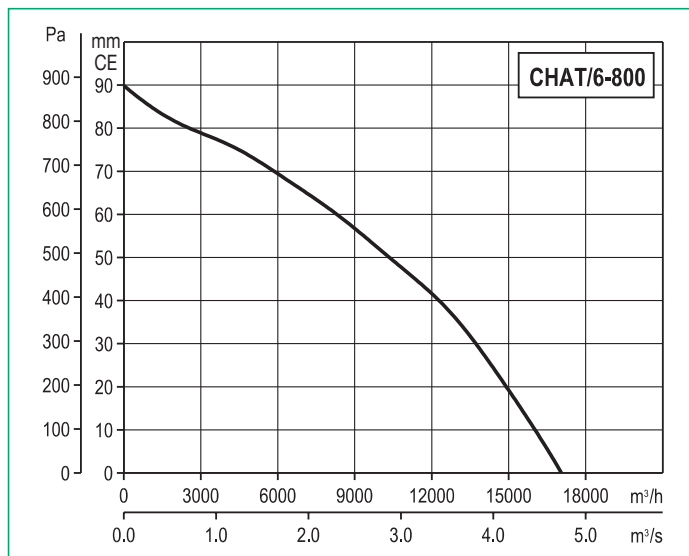
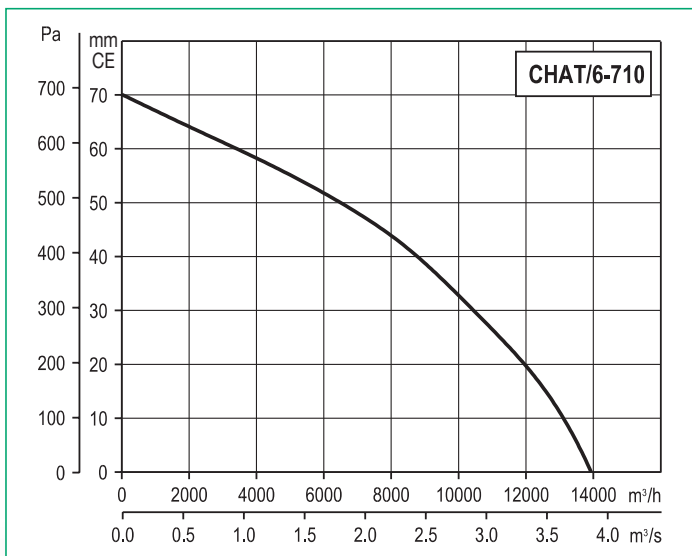
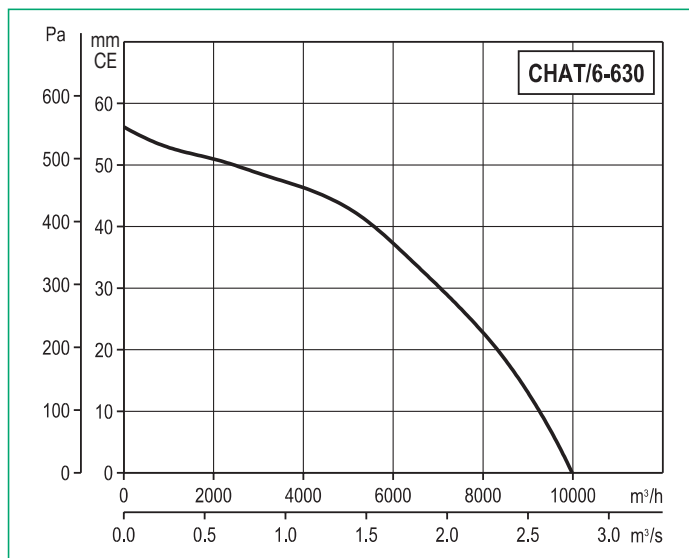
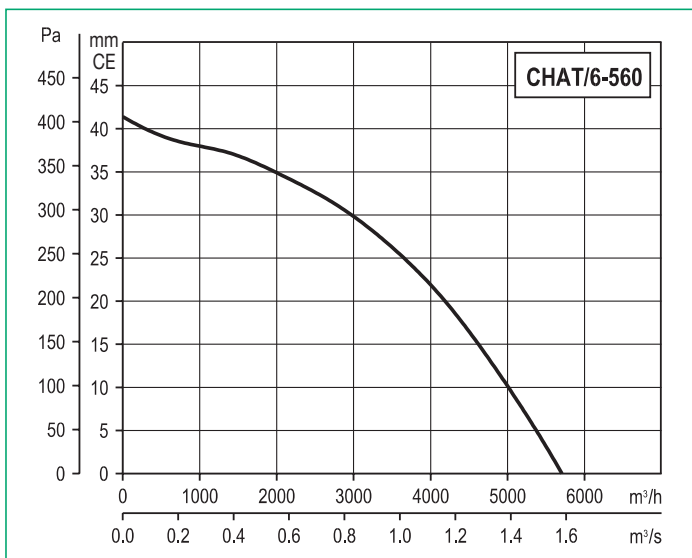
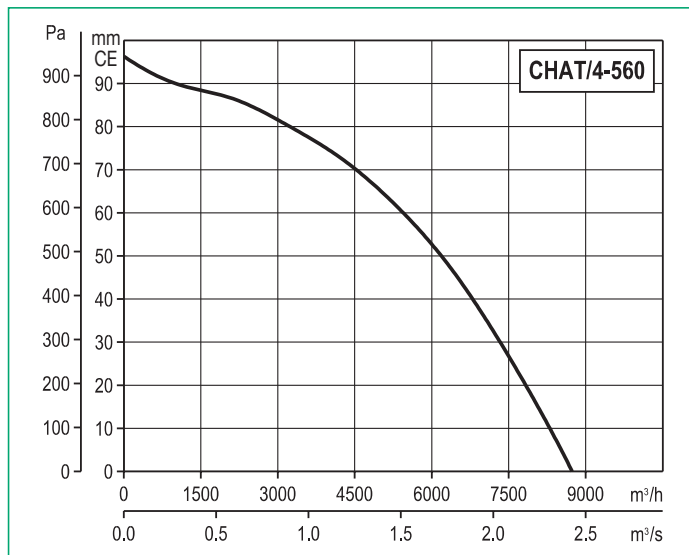

■ Schéma électrique CHAT

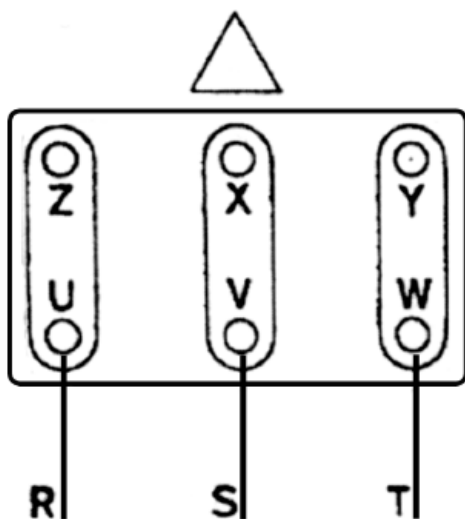

### TRIANGLE

Moteur 230/400V : 3x230V  
Grande vitesse

Moteur 400V : 3x400V  
Grande vitesse

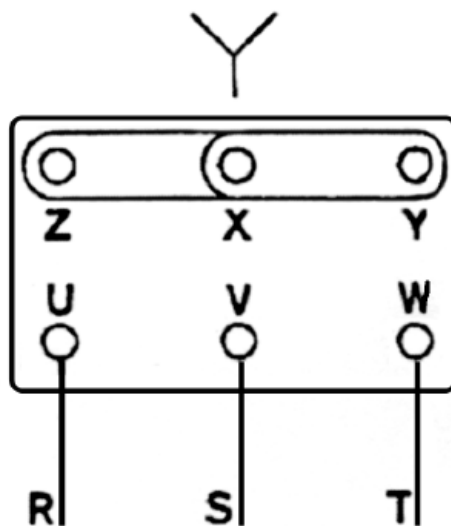

### ETOILE

Moteur 230/400V : 3x400V Grande  
vitesse

Moteur 230/400V : 3x230V Petite vitesse

Moteur 400V : 3x400V Petite vitesse