

Accessoires de montage

CHAPEAUX DE TOITURE MÉTALLIQUE

■ Chapeaux de toiture métalliques CTM 125 - CTM 630

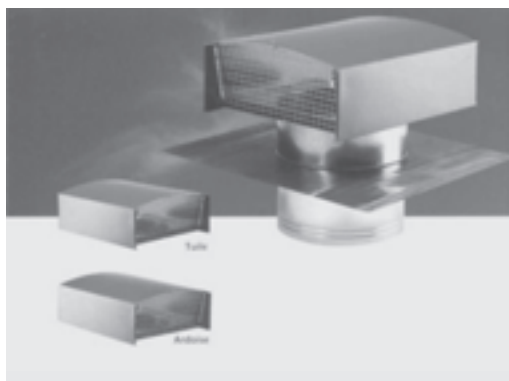

Les chapeaux de toiture sont destinés au rejet et prise d'air d'installations utilisant des systèmes de ventilation mécanique :

VMC simple et double flux, systèmes de conditionnement d'air et de climatisation, hottes de cuisine.

De part leur conception, ces chapeaux sont d'une mise en oeuvre aisée : capot pare-pluie amovible, feuille de plomb façonnable pour l'étanchéité et, à partir du ø 200, tôle support pour la fixation.

Ils s'adaptent pratiquement à tous les systèmes de couverture tuile ou ardoise, et assurent une bonne étanchéité.

■ CTM 125 - CTM 150 - CTM 160

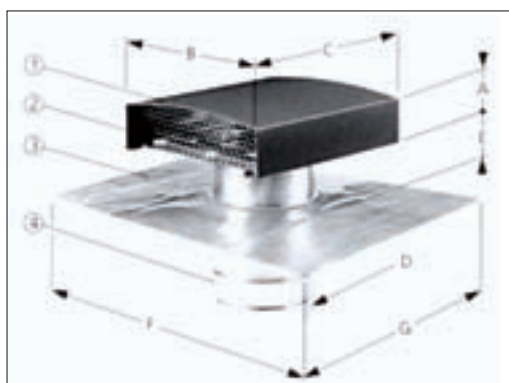

Composition:

1. Capot pare-pluie en aluminium prélaqué
2. Grille de protection
3. Abergement en plomb
4. Conduit de raccordement en acier galvanisé

Le fourreau métallique (4) permettant le raccordement au conduit de ventilation est solidaire de la feuille de plomb (3) façonnable pour réaliser l'étanchéité. Le capot pare-pluie (1) est amovible afin de faciliter l'installation et l'entretien. Les grilles de protection (2) protègent les ouvertures des oiseaux ou rongeurs.

	A (mm)	B (mm)	C (mm)	D (mm)	E (mm)	F (mm)	G (mm)	H (mm)	Poids (Kg)
CTM 125	54	200	250	125	70	500	400	140	4
CTM 150	65	248	300	150	70	500	400	140	4
CTM 160	65	248	300	160	80	500	400	140	4

■ CTM 200 à CTM 360



Composition

1. Capot pare-pluie en aluminium prélaqué
2. Grille de protection
3. Abergement en plomb
4. Tôle support
5. Trous (pour fixation sur la charpente)
6. Conduit de raccordement en-acier galvanisé

Le fourreau métallique (6) permettant le raccordement au conduit de ventilation est solidaire de la tôle support (4) se fixant sur la charpente, et de la feuille de plomb (3) façonnable pour réaliser l'étanchéité. Le capot pare-pluie (1) est amovible afin de faciliter l'installation et l'entretien. Les grilles de protection (2) protègent les ouvertures des oiseaux ou rongeurs.

	A (mm)	B (mm)	C (mm)	D (mm)	E (mm)	F (mm)	G (mm)	H (mm)	I (mm)	J (mm)	Poids (Kg)
CTM 200	100	333	400	200	85	600	600	160	500	500	8
CTM 250	100	333	400	250	85	600	600	160	500	500	8
CTM 315	112	420	500	315	85	600	600	140	500	500	9
CTM 355	200	550	660	355	150	900	750	225	600	750	17
CTM 400	200	550	660	400	150	900	750	225	600	750	17
CTM 450	200	550	660	450	150	900	750	225	600	750	17
CTM 500	245	650	850	500	160	1200	1000	215	780	997	34
CTM 630	320	780	1000	630	160	1200	1000	215.53	780	997	36

Mise en oeuvre CTM 125, 150 et 160

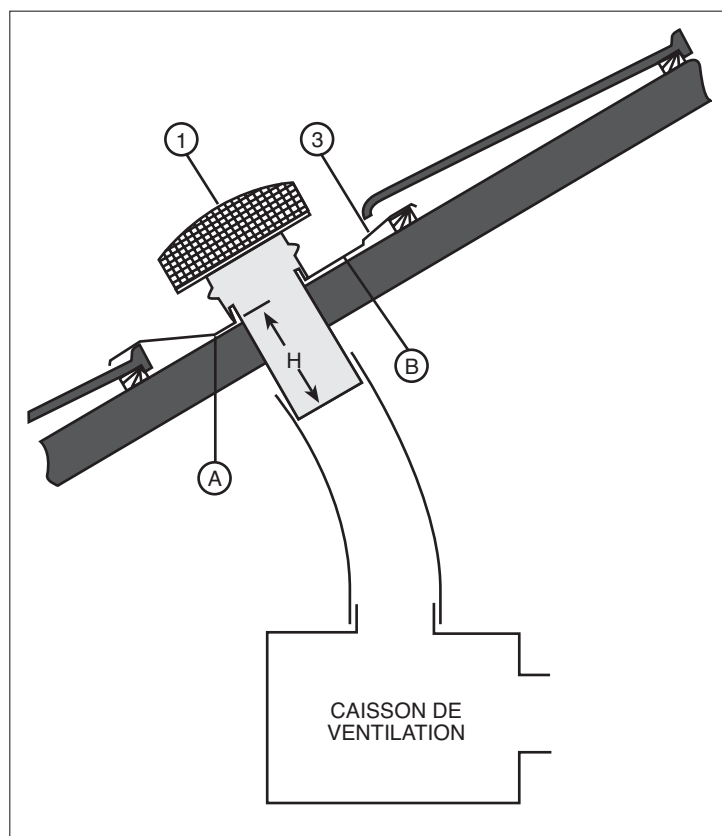

- Déposer le capot pare-pluie (1) clippé sur le manchon;
- Former la feuille de plomb (3) en épousant les reliefs tout en évitant les abords du sertissage;
- S'il s'agit d'une couverture tuile, il est souhaitable de réaliser un calage dans le sens des liteaux afin de supporter la feuille de plomb en A et B;
- Installer le capot pare-pluie avec l'écoulement d'air perpendiculaire à la pente du toit (voir figure cicontre).

Précautions d'utilisation :

En cas de pose sur site exposé au vent, pour une utilisation en prise d'air ou pour des appareils raccordés fonctionnant de manière intermittente, des entrées d'eau parasites peuvent apparaître. Il est donc nécessaire de vérifier l'étanchéité du conduit de raccordement et du caisson de ventilation.

Mise en oeuvre CTM 200 à 630

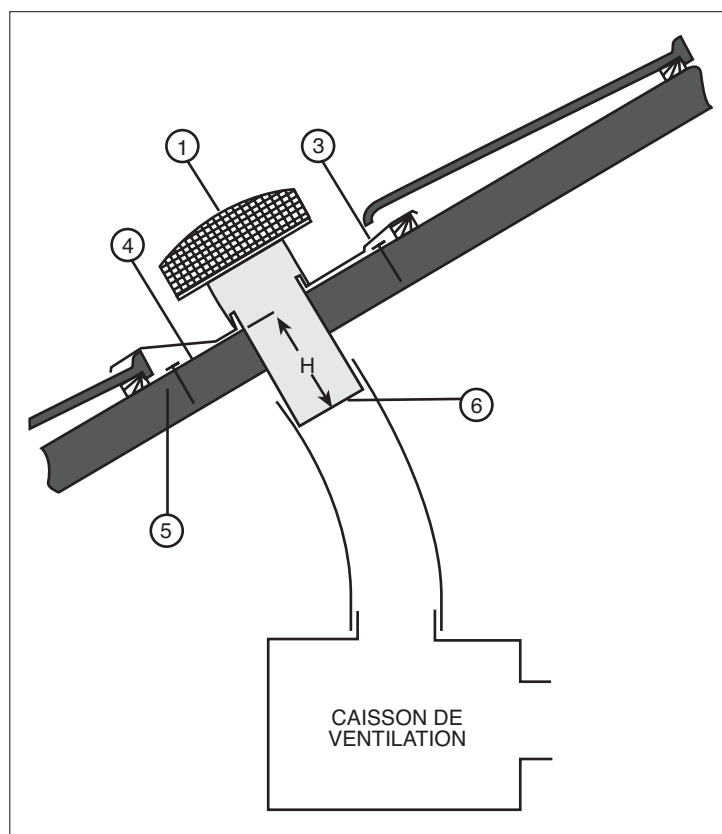

- Déposer le capot pare-pluie (1) maintenu par 4 vis (2 vis sur CTIVI 200 - 250 - 315);
- Fixer la tôle support (4) sur la charpente en utilisant le maximum de trous (5) prévus à cet effet;
- Former la feuille de plomb (3) en épousant les reliefs tout en évitant les abords du sertissage;
- Installer le capot pare-pluie avec l'écoulement d'air perpendiculaire à la pente du toit (voir figure cicontre);
- Remettre et bloquer impérativement les 4 vis de fixation;
- Raccorder le fourreau métallique (6) au conduit de ventilation.

Précautions d'utilisation :

En cas de pose sur site exposé au vent, pour une utilisation en prise d'air ou pour des appareils raccordés fonctionnant de manière intermittente, des entrées d'eau parasites peuvent apparaître. Il est donc nécessaire de vérifier l'étanchéité du conduit de raccordement et du caisson de ventilation.

Accessoires de montage

■ Caractéristiques aérauliques

Les courbes ci-dessous représentent l'évolution des débits (rejet et prise d'air) en fonction de la différence de pression exprimée en Pascals.

De par sa conception, ce chapeau est très peu sensible aux turbulences atmosphériques, l'augmentation de la vitesse du vent

n'entraînant que de faibles variations des caractéristiques aérauliques initiales.

Il est indispensable de prendre en compte la perte de charge du chapeau de toiture dans le calcul du dimensionnement de l'installation en fonction du débit maximum susceptible d'être atteint.

Le tableau ci-dessous indique les débits à 20 Pascals retenus comme limite d'utilisation conseillée des chapeaux de toiture, ainsi que les sections de passage d'air au niveau du conduit et au niveau des grilles.

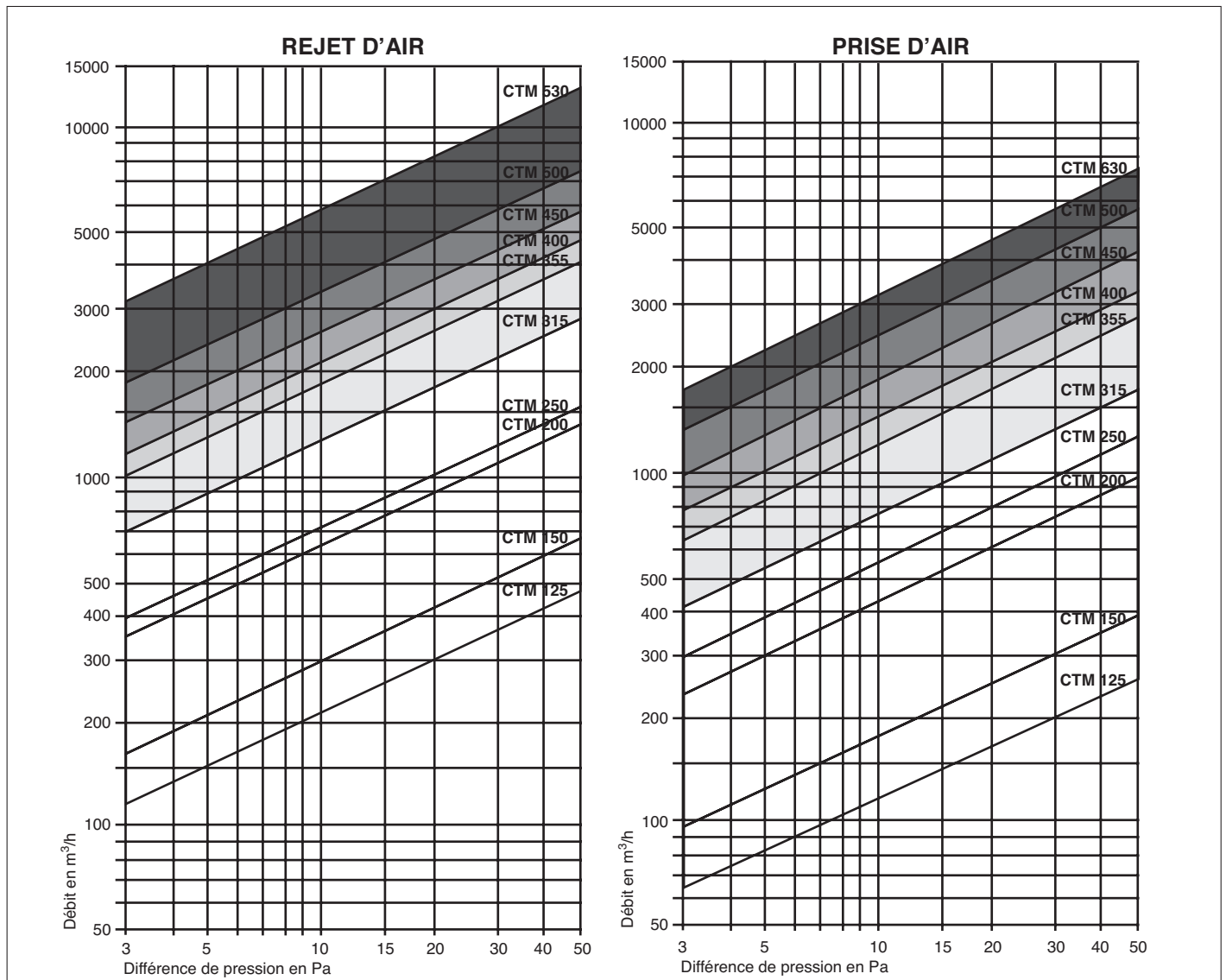

Le tableau ci-dessous indique les débits à 20 Pascals retenus comme limite d'utilisation conseillée des chapeaux de toiture, ainsi que les sections de passage d'air au niveau du conduit et au niveau des grilles.

	Débit à 20 Pa en m³/h		Section de passage d'air en cm²	
	Rejet d'air	Prise d'air	ø intérieur du conduit	au niveau des grilles
CTM 125	295	160	117	190
CTM 150	420	245	170	330
CTM 160	420	245	170	330
CTM 200	900	600	305	580
CTM 250	1050	850	479	580
CTM 315	1800	1100	765	850
CTM 355	2600	1700	973	1850
CTM 400	3000	2100	1328	1850
CTM 450	3600	2600	1569	1850
CTM 500	4700	3500	1940	2400
CTM 630	8000	4500	3088	3930